

ART. HPT 205B

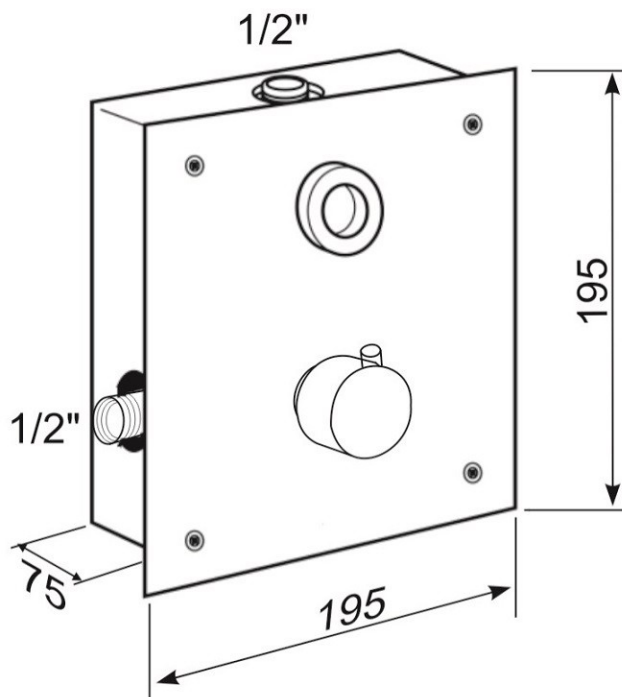

- Samozamykająca się bateria natryskowa, podtynkowa, elektroniczna (typu touch) z mechanicznym mieszaczem wody zimnej i gorącej.
- Uruchomienie baterii poprzez dotknięcie górnego włącznika.
- Zamknięcie wypływu wody samoczynnie po upływie 30 sek. lub natychmiast po ponownym dotknięciu włącznika.
- Zasilanie alkaliczną baterią 9V.
- Regulacja temperatury wody dolnym pokrętle.
- Prostokątna rozeta ze stali nierdzewnej oraz podtynkowa puszką montażową o wymiarach 165 x 165 x 75 mm.
- Bateria wyposażona w filtry siatkowe i zawory odcinające.
- Przyłącza 1/2".