

ART. HP 212

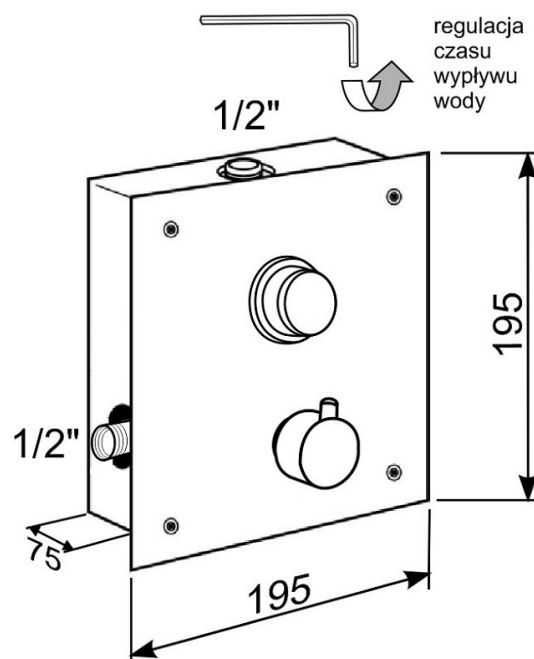

- Samozamykająca się bateria natryskowa, podtynkowa z mieszaczem wody zimnej i gorącej.
- Uruchamianie wypływu wody górnym przyciskiem, regulacja temperatury wody dolnym pokrętkiem.
- Płynna regulacja czasu wypływu wody w przedziale od 10 do 30 sekund.
- Wodoszczędna – przepływ ok. 9 l/min.
- Kwadratowa rozeta ze stali nierdzewnej o wymiarach 195 mm x 195 mm.
- Puszka montażowa ze stali nierdzewnej.
- Mechanizm zabezpieczający przed osadzaniem się kamienia.
- Bateria wyposażona w zawory odcinające, zawory zwrotne, filtry siatkowe ze stali nierdzewnej i stalową podtynkową puszkę montażową o wymiarach 165 x 165 x 75 mm.
- Przyłącza – półśrubunki 1/2".